

GL TH9- 345-P

JEEP NEKAF

KONINKLIJKE LANDMACHT

TECHNISCHE DIENST

AFSTELLEN KOPPELING



Bestemd voor de opleiding tot monteur 2e echelon wielvoertuigen. (J10XO)

Nadat u dit leerboek geheel hebt doorgewerkt kunt u
de koppeling afstellen van een JEEP NEKAF

TAAK : Controle en afstellen vrije slag koppelingspedaal.

OPMERKING : Als u dit instructiepunt hebt afgewerkt, bent u in staat de vereiste vrije slag van het koppelingspedaal aan de Jeep NEKAF te controleren en af te stellen.

Mocht u bij de opdrachten moeilijkheden ondervinden, dan kunt u de hulp van de instructeur inroepen.

ORIËNTATIE : De vrije slag van het koppelingspedaal is het gedeelte dat kan worden ingedrukt vóórdat wordt ontkoppeld.

De normale slijtage van de koppelingsplaat vermindert de vrije slag. Teneinde deze te handhaven, moet het koppelingspedaal van tijd tot tijd worden nagesteld.

De vereiste vrije slag is: 3 cm.

Bestudeer nu eerst afbeelding 1.

afbeelding 1

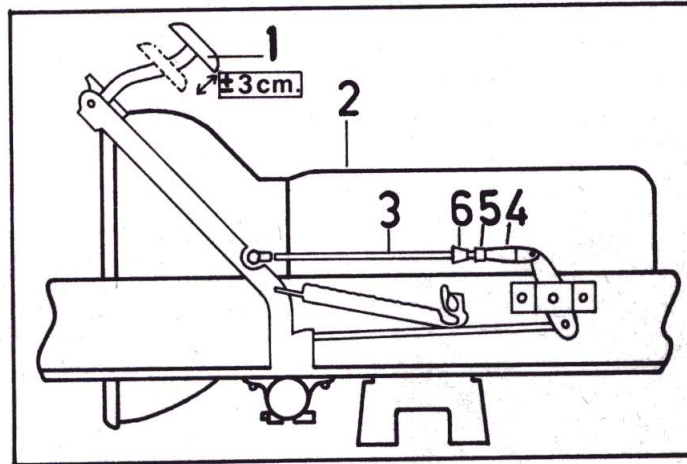

- 1 - koppelingspedaal met stang;
- 2 - bodemplaat;
- 3 - koppelings-kabel;
- 4 - koppelingskabelgaffel;
- 5 - borgmoer koppelingskabelgaffel;
- 6 - draadeinde.

afbeelding 2

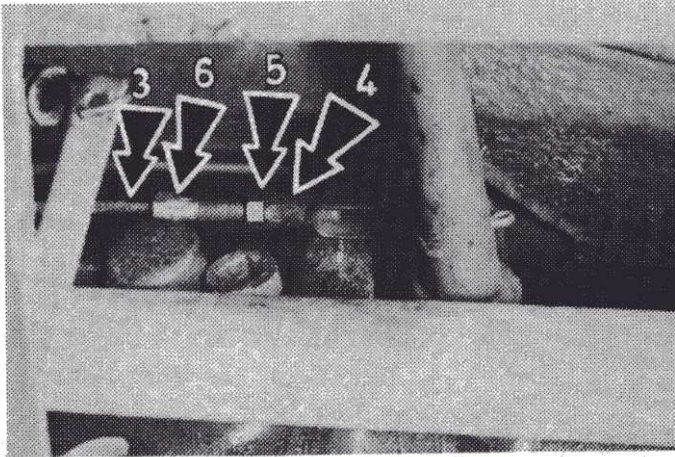

De plaats waar één en ander moet worden nagesteld aan het voertuig, is aangegeven op afbeelding 2.

Zoek dit op aan (onderkant) voertuig en maak nog eens een vergelijking met afbeelding 1.

BENODIGD MATERIAAL;

- ringsteeksleutel 1/2"
- ringsteeksleutel 7/16"

U heeft het gereedschap bij de hand ?
Ga dan verder op de volgende bladzijde.

CONTROLE VRIJE SLAG

De controle vrije slag van het koppelingspedaal moet **MET DE HAND GESCHIEDEN** en **NIET** met de voet.

Is de vrije slag te **VEEL**, dan moet de bedieningskabel worden ingedraaid.

Is de vrije slag te **WEINIG**, dus minder dan 3 cm., dan moet de bedieningskabel worden uitgedraaid.

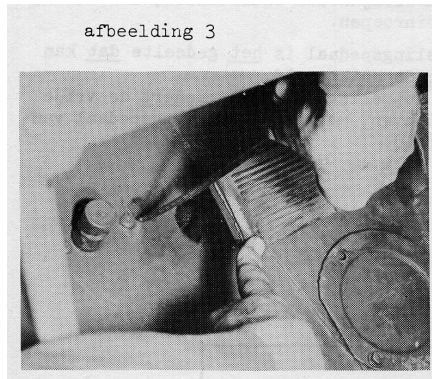

OPDRACHT:

Meet met de hand en een lineaal de vrije slag van het koppelingspedaal.

NORM: 3cm

Zie afbeelding 3

Na deze controle vindt zonodig het nastellen plaats

Het afstellen van de vrije slag.

Voer de handelingen in onderstaande volgorde uit;

afbeelding 4

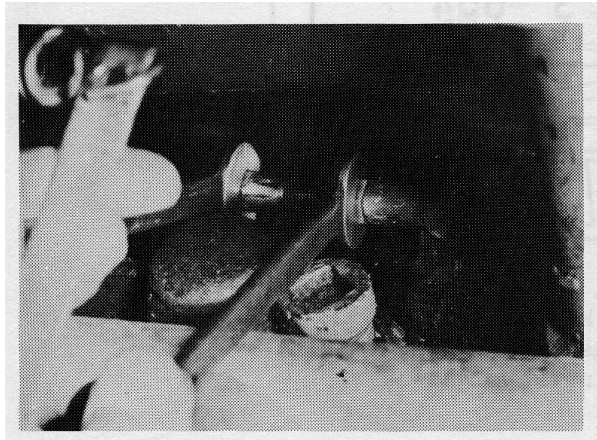

1. Draai de borgmoer los.
- houd het draadeind hierbij vast

OPMERKING:

Indien u grote handen hebt, dan kan het op afgebeelde manier werken moeilijkheden opleveren.

Lukt het u op die manier niet, waarschuw dan uw instructeur.

Afbeelding 5

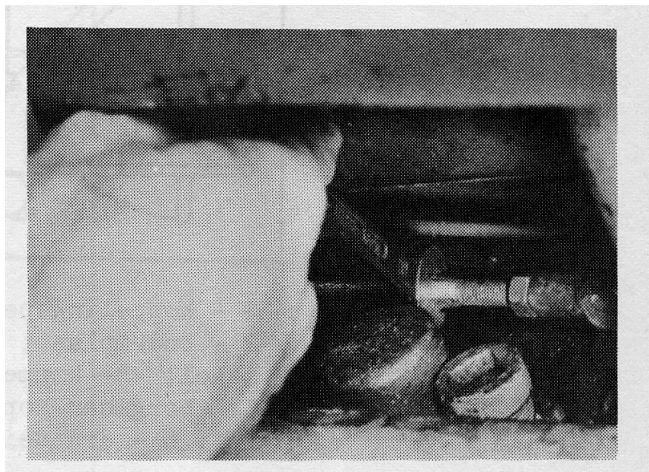

2. U kunt de koppelingskabel nu
LANGER of KORTER maken.

-draai de kabel UIT als de vrije slag TE
KLEIN is

-draai de kabel IN als de vrije slag TE
GROOT is

-stel bij tot het koppelingspedaal de 3 cm
vrije slag heeft

3. Zet daarna de borgmoer weer vast

4. Controleer de vrije slag nogmaals;
-herhaal de handelingen zonodig

Als u de opdracht hebt uitgevoerd, kunt
u de instructeur waarschuwen.