

TB 9-3-VW 80

Behoudt zijn waarde bij mobilisatie

VRACHTAUTO, JEEP, 1/4 ton, 4x4, M38A1, NSN 2320-17-704-3162

DOEL

:Het aanbrengen van het "ZIJSCHERMSTEL" NSN 2540-17-802-6849 (waarbij inbegrepen DEKZEIL, boven en twee ACHTERUITKIJKSPIEGELS m/STEUNEN) op het in hoofde genoemde type voertuig, hetwelk - met een ingebouwd dubbel bedieningsmechanisme - als lesvoertuig wordt ingezet.

VERZENDLIJST

:II(VI-ITD nr Alg 1, juli 1966, codenr 41.3)

UITVOERING

:Commandanten van gebruikende eenheden die belast zijn met rijopleiding (alleen voor het aanbrengen van de afdichting cpl)  
Commandanten van td-hersteleenheden (voor vervanging van de kunststofruit).

PRIORITEIT

:In voorkomend geval.

BIJLAGEN

: 1 tekening 2310.67-1/2, 4 situatie-foto's en overzicht samenstelling zijschermstel.

INSTRUCTIE

: 1. Algemeen:

a Met betrekking tot het onderhoud en de vervanging van de kunststofruit zijn de volgende punten van belang t.w.:

- (1) de kunststofruit mogen alleen met een flinke natte spons - met schoon water - worden gereinigd;
- (2) nadat de ruiten gedroogd zijn, met een schone doek nawrijven;
- (3) proefondervindelijk is gebleken, dat de ruiten van de afdichting om de twee jaar dienen te worden vernieuwd. Deze kunststofruit moeten na twee jaar gebruik onvoldoende doorzichtig worden geacht;
- (4) de vervanging van deze kunststofruit dient op 3e of hoger echelon te geschieden;
- (5) hiervoor te gebruiken kunststofplaat 1 mm dik.

b Het "ZIJSCHERMSTEL" NSN 2540-17-802-6849 is opgenomen in de AS 01 van de betreffende eenheden.

c Noteer het "ZIJSCHERMSTEL" NSN 2540-17-802-6849 in het onderhoudsboekje, noteer ook de uitbouw in het onderhoudsboekje van het in te leveren voertuig.

d Bij inlevering van het voertuig, dient het "ZIJSCHERMSTEL" NSN 2540-17-802-6849 (waarbij inbegrepen dekzeil, boven en twee achteruitkijkspiegels m/steunen) te worden gedemonteerd en op het vervangende voertuig te worden aangebracht c.q. bij de beheerder van de gebruikende eenheid te worden opgelegd. Let op dat het in te leveren voertuig weer in de oorspronkelijke toestand wordt teruggebracht (hersteld).

2. Samenstelling:

Zie bijlage voor overzicht-samenstelling van het "ZIJSCHERMSTEL".

3. Uit te voeren werkzaamheden:

Breng het "ZIJSCHERMSTEL" NSN 2540-17-802-6849 als volgt aan:  
(zie situatie-foto's en tekening 2310.67-1/2)

a Verwijder het originele dekzeil NSN 2510-00-040-2558

Opmerking: Het originele dekzeil dient onder bovengenoemd NSN bij de gebruikende eenheid te worden opgelegd.

b Breng het DEKZEIL, VOERTUIG CABINE, boven NSN 2540-17-035-5828 aan.

c Monteer de PLAAT, DEURSTIJL, onder links NSN 2540-17-035-5834 met scharnierbussen voor ophanging van de DEUR, links, tegen de opstaande carrosserievoorzand, op zijonder de voorruit, met toepassing van de 4 mede geleverde 1/4 inch bouten, moeren, veerringen en grote sluitringen en met gebruikmaking van de aanwezige boutgaten in de carrosserie.

d Monteer hierboven, klemmend met het aanwezige lipje, de PLAAT, DEURSTIJL, boven links NSN 2540-17-035-5833 in de PLAAT, DEURSTIJL, onder links, tegen het voorruit frame met gebruikmaking van de twee bouten, aan weerszijden aanwezig in het voorruit frame.

e Breng vervolgens het DEKZEIL, VOERTUIG CABINE, links NSN 2540-17-035-5829 aan, als volgt:

(1) breng de ingestikte middendoog aan, door deze met de voetpen te plaatsen in het bestaande gat, ongeveer in het midden van de carrosserierand en aan de bovenkant te bevestigen aan de kapverstijvingsstang d.m.v. de medegeleverde bevestigingsmiddelen (beugel m/klemplaat, sluitring, veerring en bout);

(2) bevestig het DEKZEIL, VOERTUIG CABINE, links aan boven- en achterkant in de kap d.m.v. de aanwezige tourniquets en aan de onderkant aan de carrosserie d.m.v. de 3 canvasriemen.

f Breng tenslotte de DEUR, links NSN 2540-17-035-5831 aan, scharnierend aan de PLAAT, DEURSTIJL, onder links en sluitend op de middendoog (aanslagstang).

g Voor de montage aan de rechterzijde dient de zelfde werkwijze te worden gevolgd.

h Breng de twee extra ACHTERUITKLIJKSPIEGELS, SPIEGELSTEUNEN en VERSTIJVINGSPLATEN m/BEVESTIGINGSMIDDELEN aan, volgens tekening nr 2310.67-1/2.

4. Bij het verschijnen van deze publicatie vervalt het TB9-VW 80, dd april 1966.

De Kwartiermeester-Generaal

Voor deze

Het Hoofd van de Materieelvoorzieningsafdeling 3  
De Luitenant-Kolonel van de Technische Staf

ir. E. Grützacher.

Behoort bij TB9-3 - VW80

Overzicht samenstelling "ZIJSCHEMSTEL" NSN 2540-17-802-6849 (waarbij inbegrepen "DEKZEIL", boven en twee "ACHTERUITKLIJKSPIEGELS m/STEUNEN") t.b.v. VRACHTAUTO, JEEP, M38A1.

<u>Aantal:</u>	<u>Benaming:</u>	<u>NSN:</u>
1	DEKZEIL, VOERTUIGCABINE, boven	2540-17-035-5828
✕ 1	DEKZEIL, VOERTUIGCABINE, links	2540-17-035-5829
✕ 1	DEKZEIL, VOERTUIGCABINE, rechts	2540-17-035-5830
	✕ Compl. met bevestigingsmiddelen tw:	
	a. 8 BOUT, ZESKANT, St, 1/4inx20UNC-2Ax3/4in	5306-17-017-4821
	b. 8 MOER, ZESKANT, St, 1/4inx20UNC-2B	5310-17-002-6270
	c. 8 RING, VEER-, RECHT, St, 1/4 in	5310-17-002-0309
	d. 8 RING, SLUIT, St, 7x22x2 mm vead	5310-17-015-5361
1	DEUR, LINKS	2540-17-035-5831
1	DEUR, RECHTS	2540-17-035-5832
1	PLAAT, DEURSTIJL, boven links	2540-17-035-5833
1	PLAAT, DEURSTIJL, boven rechts	2540-17-035-5835
✕ 1	PLAAT, DEURSTIJL, onder links	2540-17-035-5834
✕ 1	PLAAT, DEURSTIJL, onder rechts	2540-17-035-5836
	✕ Compl. met bevestigingsmiddelen tw:	
	a. 2 BEUGEL, INSTALLATIE, St, m/klemplaat (H1504/11453/1e blad 4 p 18/19)	
	b. 2 BOUT, ZESKANT, St, vead, 5/16inx24UNF 2Ax3/4 in	5306-17-022-0591
	c. 2 RING, VEER-, RECHT, St, B8	5310-17-026-3972
	d. 2 RING, SLUIT St, 8,4x15x1,5 mm, vead	5310-17-003-6149
4	VERSTIJVINGSPLAAT	2540-17-035-5837
2	SPIEGELSAMENSTEL, ACHTERUITKLIJK-	2540-17-025-2975
2	ARM, ACHTERUITKLIJKSPIEGEL	2540-00-054-7250
4	STEUN	2540-00-737-5190
2	KLEM	5340-17-602-2264
8	MOER, ZESKANT ST M6	5310-17-003-6767
8	RING, VEER, RECHT St 1/4 in	5310-17-002-0309
8	BOUT, ZESKANT St M6 x 15	5306-17-003-6324
2	BOUT, ZESKANT, St 3/8 in x 24 UNF-2A x 1 in	5306-17-007-7542
2	BOUT, ZESKANT, St 3/8 in x 24 UNF-2A x 1 1/2 in	5306-17-015-9058
4	MOER, ZESKANT, St 3/8 in x 24 UNF-2B	5310-17-024-2958
4	RING, VEER-, RECHT St B10 gezwart	5310-17-003-7979
4	PAKKINGRING, fiber A10 x 16	5330-17-704-8819

2310.67-1/2

Behoort bij TB9-3-VW80

BEHOORT BIJ:		WIJZIGINGEN			
		Bij de tekeningnummers zijn geen wijzigingsnummers vermeld			
Wijz nr	Datum	Reg nr	Par.		
1	18-12-69	6166			
2	19-3-70	6298			
3	27-5-70	6383			

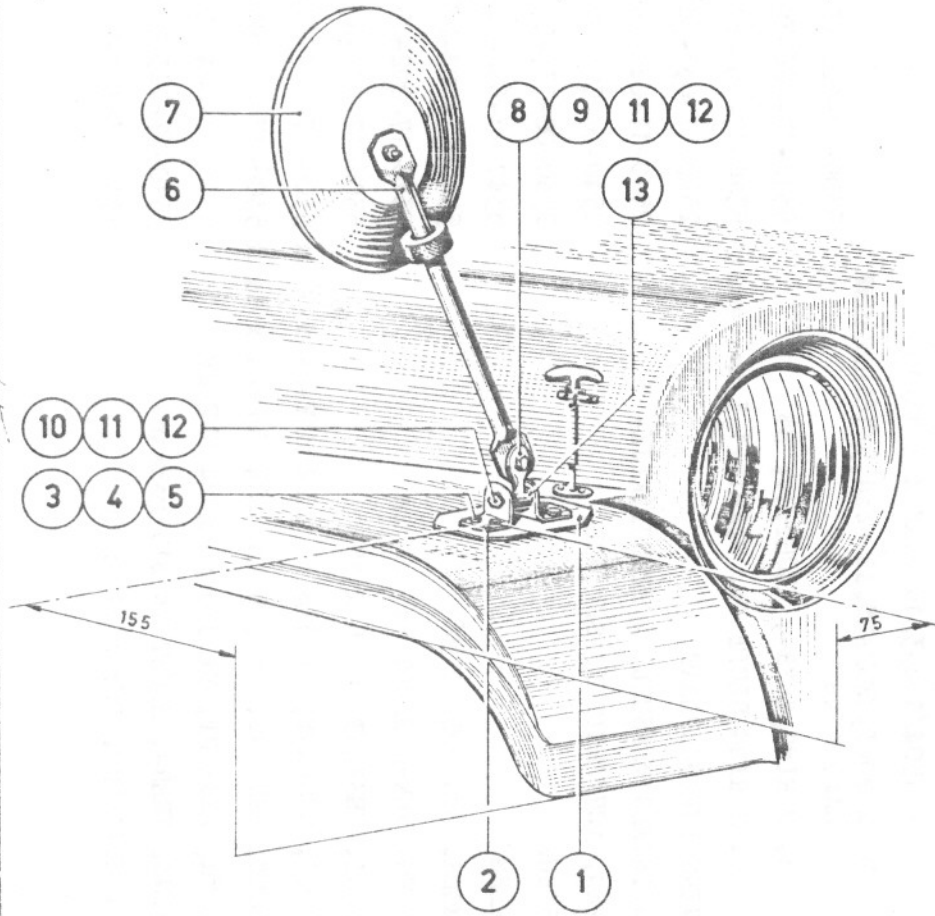

N.B. 2e verstijvingsplaat aan onderzijde spatbord monteren

2	13	PAKKINGRING, fiber, A 10 x 16	NSN 5330-17-704-8819
2	12	RING, VEER, RECHT, St. B10 Gezwart	NSN 5310-17-003-7979
2	11	MOER, ZESKANT St 3/8" x 24 UNF-2B verc.	NSN 5310-17-024-2958
1	10	BOUT, ZESKANT, St 3/8" x 24 UNF-2Ax 1 1/2" verc.	NSN 5306-17-015-9058
1	9	BOUT, ZESKANT, St 3/8" x 24 UNF-2Ax 1" verc.	NSN 5306-17-007-7542
1	8	KLEM	NSN 5340-17-602-2264
1	7	SPIEGELSAMENSTEL, ACHTERUITKIJK	NSN 2540-17-025-2975
1	6	ARM, achteruitkijkspiegel	NSN 2540-00-054-7250
4	5	MOER, ZESKANT, St. M6	NSN 5310-17-003-6767
4	4	RING, VEER, RECHT, St. 1/4"	NSN 5310-17-002-0309
4	3	BOUT, ZESKANT, St. M6 x 15	NSN 5306-17-003-6324
2	2	STEUN	NSN 2540-00-737-5190
2	1	Verstijvingsplaat tek. nr. 2310.67-3	NSN 2540-17-035-5837

Afd. Controle  
 Hoofd CCB  
 Gez.  
 Gez.  
 Gez.

Aant. Pos. nr		Aanduiding		Bijzonderheden	
<b>PLAATSING SPIEGELSTEUNEN OP VOORSPATBORDEN van JEEP M 38A1 (les)</b>				GOEDGEKEURD HUS/omh <i>[Signature]</i> dd 18.12.69	
STOCK NR		A3	Schaal	MATEN IN mm.	20°C
Centraal Constructie Bureau <b>KWARTIERMEESTER-GENERAAL</b>			<b>2310.67-1/2</b>		
Opdr. nr. 5226			Rechts getekend-1; links spiegelbeeld-2		

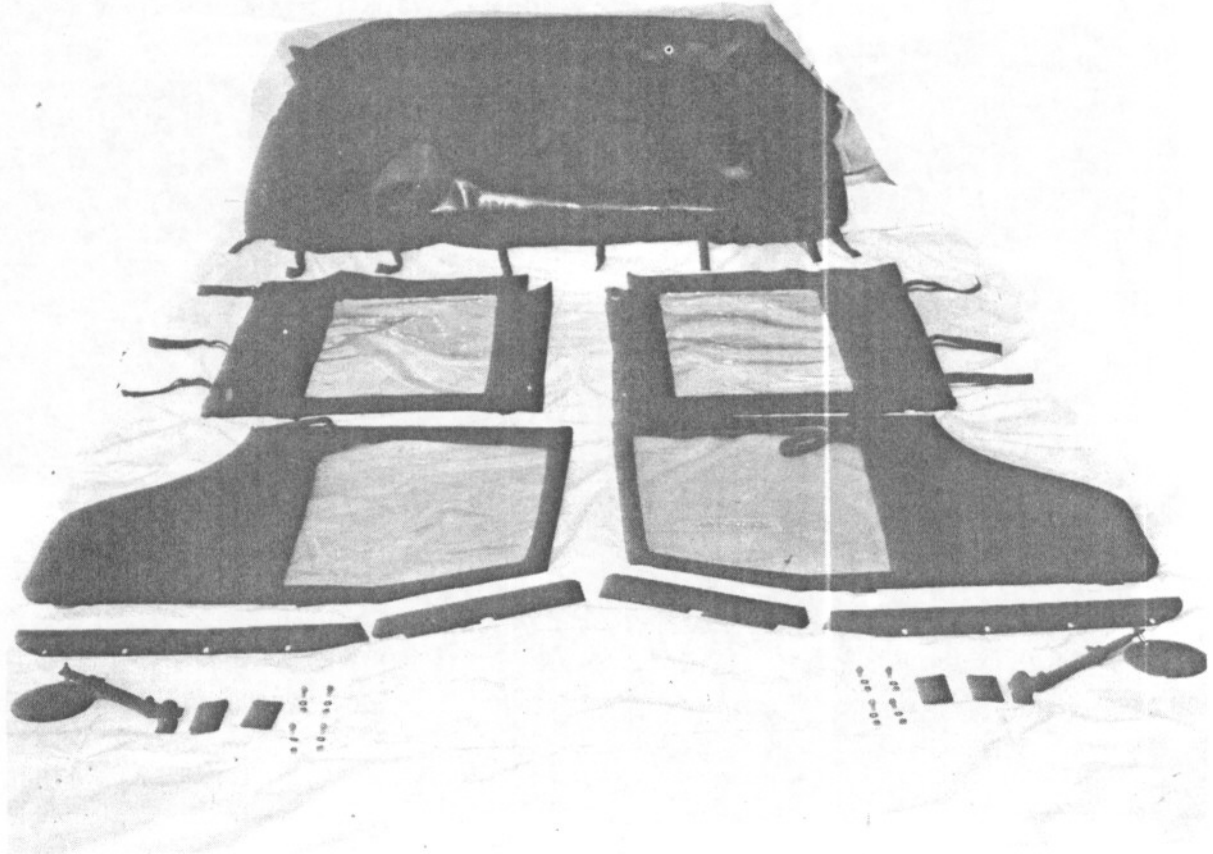

Afb. 2 Situatie overzicht: Achteraanzicht met zij- aanzicht links.





Afb. 3 Situatie overzicht: Vóór en linker zij- aanzicht m/extra spiegels op voorschermen.



Afb. 4 Situatie overzicht: Vóór en rechter zij- aanzicht m/extra spiegels op voorschermen.

